

SCHALTSCHRANKHEIZUNG MIT INTEGRIERTEM THERMOSTAT

LM-THERM AL



- ▶ Keramische Heizscheiben
- ▶ Kein PTC-Effekt
- ▶ Mit integriertem Thermostat
- ▶ Geringe Oberflächentemperatur
- ▶ Einfache und schnelle Befestigung durch DIN-Clip
- ▶ Sonderspannungen möglich ¹
- ▶ Verschiedene Temperatureinstellungen möglich ²

HEIZEN

EAC CE UK CA RA ⁶⁴ MADE IN GERMANY

Die Schaltschrankheizung „Lm-therm“ erlaubt eine individuelle Anpassung von Anschlussspannungen, Temperatureinstellungen und Befestigungsarten für unterschiedliche Anwendungen. Dank des integrierten Thermostats, das gleichzeitig als Überhitzungsschutz dient, ist in vielen Fällen kein externer Regler erforderlich. Auf diese Weise kann eine konstante Umgebungstemperatur im Schaltschrank aufrechterhalten und die Sicherheit der darin befindlichen Komponenten gewährleistet werden.

TECHNISCHE DATEN

Art.-Nr.	800001	800002	800003
Spannung ¹	230V AC		
Betriebsstrom	0,14A	0,24A	0,39A
Leistung	33W	55W	90W
Gewicht	300g		
Abmessungen (LxBxH)	147,9x72x52mm		
Schutzart ⁵	IP30		
Schutzklasse	I (Schutzerdung)		
Einsatztemperatur/ Lagertemperatur	-40°C bis +70°C		
Heizelement	Keramische Heizscheiben		
Befestigung ³	Schnappbefestigung für 35mm DIN-Schiene; EN 60715		
Anschlussart ³	0,50m PVC-Anschlussleitung 3x0,75mm ²		
Gehäusematerial	Aluminiumgehäuse		
Temperatureinstellung (Eigentemperatur) ²	<25°C Ein / 60°C Aus (Standard)		
Maximale Oberflächentemperatur	75°C		
Einbaulage	Senkrecht		
Zulassungen ⁴	CE, EAC, UKCA		

TECHNISCHE ZEICHNUNG (ANGABE IN MM)

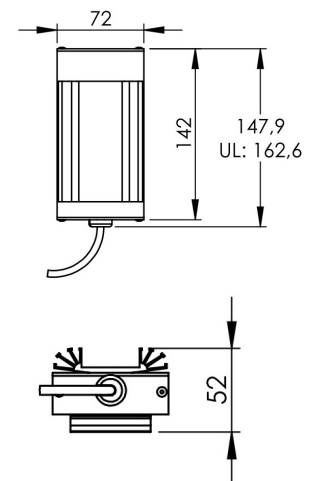

SCHALTBILD

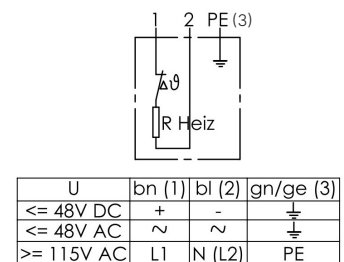

(1) Sonderspannungen z.B.: 12V AC/DC, 24V AC/DC, 48V AC/DC, 115V AC, 400V AC auf Anfrage möglich
 (2) Temperatureinstellungen, <10°C Ein/60°C Aus (Frostschutz), <35°C Ein/70°C Aus (Tropik), <50°C Ein/80°C Aus (Hochtropik) auf Anfrage möglich
 (3) Andere Kabellängen und Befestigungen auf Sonderwunsch möglich
 (4) UL Version auf Anfrage möglich; UL-File: E317613
 (5) IP54 auf Anfrage möglich

STAND: 04|2024

Die Informationen auf diesem Datenblatt enthalten Beschreibungen bzw. Leistungsmerkmale, die im konkreten Anwendungsfall nicht immer in der beschriebenen Form zutreffen bzw. sich durch Weiterentwicklung der Produkte ändern können. Die gewünschten Leistungsmerkmale sind nur dann verbindlich, wenn sie bei Vertragsschluss ausdrücklich vereinbart wurden. Die genannten technischen Daten wurden unter Laborbedingungen nach allgemeingültigen Prüfverfahren ermittelt. Nur insoweit werden Eigenschaften zugesichert. Die Prüfung der Eignung für den vom Auftraggeber vorgesehenen Verwendungszweck bzw. den Einsatz unter Gebrauchsbedingungen obliegt dem Auftraggeber. Hierfür übernehmen wir keine Gewährleistung. Irrtümer, Liefermöglichkeiten und technische Änderungen vorbehalten.